

Crochet

Crochet peseur versatile et précise de 100 kg à 1000 kg



CARACTÉRISTIQUES:

- Boîtier fonte d'aluminium moulée sous pression.
- Écran LED en couleur rouge avec 5 digits de 30 mm.
- Système de variation d'intensité LED.
- Capteur de chargement rotatif.
- Crochet peseur rotatif.
- Alimentation avec adaptateur AC/DC 230-240VAC 50-60Hz.
- Batterie interne rechargeable 6V/5Ah de 50 heures de durée.
- Changement de batterie facile.
- Alarme d'indication de bas voltage.
- Control de fonctions, calibration et déconnexion pour télécommande.
- Distance maximale du contrôle éloigné: 10 m.
- Unités: kg et lb.
- Alarme de surcharge.
- Standby et déconnexion automatique.
- En accord avec la directive de sécurité de machines 2006/42/CE.

FONCTIONS:

- Accumulation
- Totalisation
- Zéro
- Tare
- Fonction hold

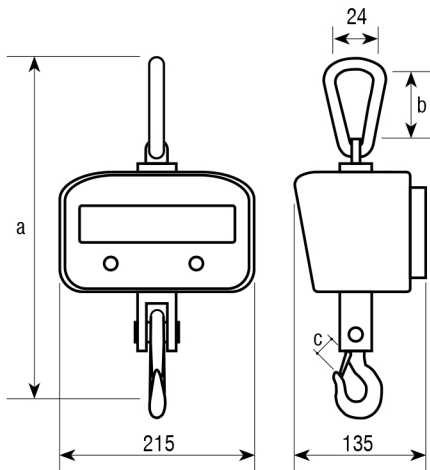

Dimensions (mm)	a	b	c	Poids net (kg)
260520	360	78	20	4
260522	335	78	20	4
260523	400	78	20	4
260521	360	78	20	4,5

Code #	Portée (kg)	Précision (g)	n Divisions	Dimensions emballage (mm)	Poids emballage (kg)	€
260520	100	50	2000	310x280x190	7	320
260522	300	100	3000	310x280x190	7	320
260523	500	200	2500	310x280x190	7	320
260521	1000	500	2000	310x280x190	7	320